

# Bedienungsanleitung Kindersitz

## User Manual Child Seat

# KING

## KING

- 1.0 Wichtige Informationen
  - 1.1 Eignung
  - 1.2 Freigabe
  - 1.3 Produktübersicht
- 2.0 Vorbereitende Arbeiten und Funktionen
  - 2.1 ISOFIX vorbereiten
  - 2.2 Einstellen des Gurtes und der Kopfstütze
    - 2.2.1 bei Einbau mit 5-Punkt-Gurt
    - 2.2.2 Einstellen der Kopfstütze
  - 2.3 Verwendung des 360° -Drehsystems
    - 2.3.1 Drehen um 180° „entgegen der Fahrtrichtung“
    - 2.3.2 Drehen um 180° von „entgegen der Fahrtrichtung“ nach „In Fahrtrichtung“
    - 2.3.3 Vorwärtsgerichtete Position
  - 2.4 Verbergen des 5-Punkt-Gurtes
  - 2.5 Den Stützfuß vorbereiten
    - 2.5.1 Stützfuß ausklappen
    - 2.5.2 Stützfuß einklappen
  - 2.6 Das Sitzkissen vorbereiten
- 3.0 Einbau
  - 3.1 Rückwärtsgerichteter Einbau
    - 3.1.1 Mit 5-Punkt-Gurt + ISOFIX + Stützfuß
    - 3.1.2 Sichern Ihres Kindes mit dem 5-Punkt-Gurt
  - 3.2 Vorwärtsgerichteter Einbau
    - 3.2.1 Mit 5-Punkt-Gurt + ISOFIX + Stützfuß
    - 3.2.2 Mit 3-Punkt-Gurt + ISOFIX
    - 3.2.3 Sicherung des Kindes mit dem 3-Punkt Gurt des Fahrzeugs
- 4.0 Demontage und Montage der Stoffabdeckung
  - 4.1 Demontage des Stoffbezugs
  - 4.2 Montage des Stoffbezugs
- 5.0 Reinigung des Stoffbezugs
- 6.0 Wartung des 5-Punkt Gurtschlösses
- 7.0 Garantie
- 8.0 Pflege und Instandhaltung

- 1.0 Important information
  - 1.1 Suitability
  - 1.2 Approval
  - 1.3 Product overview
- 2.0 Preparatory work and functions
  - 2.1 Prepare ISOFIX
  - 2.2 Adjusting the harness and headrest
    - 2.2.1 At 5-point harness installation
    - 2.2.2 Adjusting the headrest
  - 2.3 Using the 360° rotation system
    - 2.3.1 To rotate 180° to rearward facing
    - 2.3.2 Rotating 180° from rearward facing to forward facing
    - 2.3.3 forward facing
  - 2.4 Hide the 5-point seat belt
  - 2.5 Prepare the support leg
    - 2.5.1 Spread the support leg
    - 2.5.2 Retract support leg
  - 2.6 Prepare the seat cushion
- 3.0 Installation
  - 3.1 Rearward facing installation
    - 3.1.1 With 5-point harness + ISOFIX + support leg
    - 3.1.2 Securing your child with 5-point harness
  - 3.2 Forward Facing Installation
    - 3.2.1 With 5-point harness + ISOFIX + support leg
    - 3.2.2 With 3-point vehicle belt + ISOFIX
    - 3.2.3 Securing your child with the vehicles 3-point belt
- 4.0 Disassembly and installation of cloth cover
  - 4.1 Disassembly of the cloth cover
  - 4.2 Installation of the cloth cover
- 5.0 Cleaning the cloth cover
- 6.0 Maintenance of the 5-point buckle
- 7.0 Guarantee
- 8.0 Care and maintenance

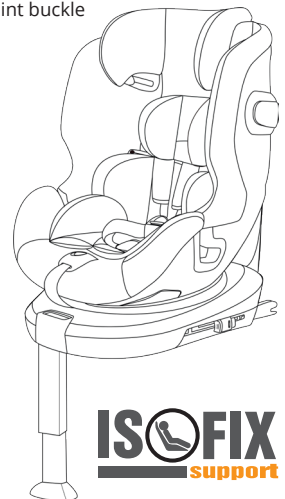

**Geeignet für Kinder mit einer Körpergröße von**

**Suitable for children with body-height from**

**40 - 135 cm**



# 1.0 Wichtige Informationen

## 1.0 Important Information

---

Sehr geehrter Kunde,

vielen Dank, dass Sie sich für unser Produkt entschieden haben.

Ihr neuer Autokindersitz ist für Kinder von 40 bis 135 cm geeignet\* und wurde nach der Europäischen UN ECE R 129 Regelung geprüft und zertifiziert. Für Kinder von 40 bis 105 cm muss dieser Kindersitz mit den „ISOFIX support Rastarmen“ und dem „Stützfuß“ im Auto befestigt werden. Damit dieser Kindersitz den maximalen Schutz gewährleisten kann, muss der Sitz entsprechend der Gebrauchsanweisung benutzt werden. Wenn das Fahrzeug über einen Frontairbag auf der Beifahrerseite verfügt, wird aus Sicherheitsgründen empfohlen den Sitz nur auf dem Rücksitz zu montieren. Dieser Kindersitz mit „ISOFIX support Rastarmen“ kann entsprechend der Größe des Kindes angepasst werden.

Kindersitze unseres Sortiments, die mit dem **ISOFIX support** Label ausgezeichnet sind, können mit den modernen **ISOFIX**-Systemen der Autohersteller verwendet werden. Sie verfügen auch über eine „Top-Tether-Befestigung“ oder einen „Stützfuß“. Dieser Kindersitz ist für den Einsatz in allen Fahrzeugen mit „ISOFIX-Ankerpunkten“ geeignet.

- ISOFIX reduziert bei einem Frontal- und Seitenaufprall auf das Kind einwirkenden Kräfte und minimiert dadurch das Verletzungsrisiko
- Zusätzlich bietet ISOFIX mehr Schutz für den Kopf und Halsbereich des Kindes

\* siehe Produktetikett

• Vergewissern Sie sich, dass Ihr Fahrzeug mit den entsprechenden Verankerungen ausgestattet ist. Bauen Sie das System IMMER vorrangig auf dem Rücksitzen Ihres Fahrzeugs ein. Montieren Sie Ihr Kinderrückhaltesystem nicht auf einem Fahrzeugsitz, der mit einem Airbag ausgestattet ist, es sei denn, dieser kann und ist deaktiviert. Ein aktiviertes Airbagsystem kann zum Tod oder zu schweren Verletzungen führen.

---

*Dear Customer,*

*thank you for choosing our product.*

*Your new child seat is suitable for children from 40 to 135 cm\* and was tested and certified according to the European UN ECE R 129 regulation. For children from 40 to 105 cm it must be installed in the car using the „ISOFIX support rails“ as well as the „support-leg“. In order to ensure maximum protection, the child seat must be used according to the instructions. If the vehicle is equipped with a passenger airbag, it is recommended to install the seat only on the back seat. This child seat, with „ISOFIX support rails“ can be adapted and modified according to the size of the child,*

*Children seats in our range which are tagged with the **ISOFIX support** label can be used with the modern **ISOFIX**-systems of car manufacturers. They are also equipped with an additional „Top-Tether fastening“ or a „support leg“. This child seat is suitable for the proper use in all cars with „ISOFIX-anchor-points“.*

- in a front- or side collision ISOFIX reduces the arising forces on the child and this way minimizes the risk of injuries*
- in addition ISOFIX offers more protection for the head and neck of your child*

*\* refer to product label*

*Check, that your vehicle is equipped with the appropriate anchorages. ALWAYS give priority to rear-seat installation in your vehicle. Do not fit your child-restraint system onto a vehicle seat that has an airbag, unless it*

# 1.0 Wichtige Informationen

## 1.0 Important Information

### 1.1 Eignung

Dieses Kinderrückhaltesystem ist für Kinder von 40 bis 135 cm geeignet. (von der Geburt bis ca. 10 Jahre)

ISOFIX: Fixe Befestigung für die Verbindung zwischen Autokindersitz und Fahrzeugsitzen mit zwei starren Verankerungen nach der UN ECE-Regelung Nr.14.

Diese Rückhalteeinrichtung für Kinder ist für die Verwendung in Fahrzeugen geeignet, welche mit einem 3-Punkt-Gurt ausgestattet sind, welcher der UN ECE-Regelung Nr. 16 oder anderen gleichwertigen Normen entspricht.

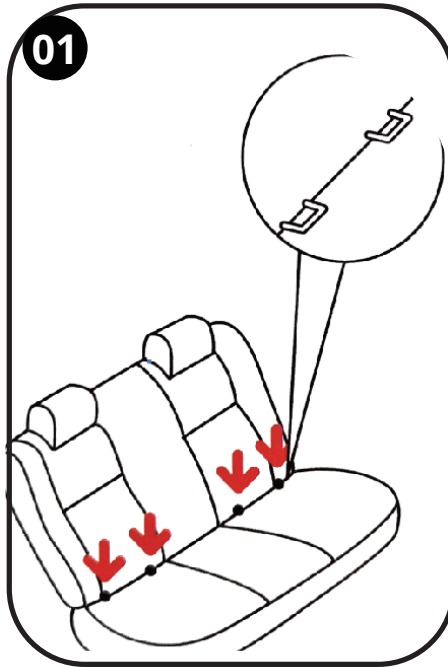

### 1.1 Suitability

*This child restraint system is suitable for children from 40 up to 135 cm. (from birth to approx. 10 years)*

*ISOFIX: Fix attachment for the connection between child car seat and vehicle seats having two rigid anchorages according to UN ECE Regulation No.14.*

*This child restraint is suitable for use in vehicles fitted with 3-point vehicle belt approved to UN ECE Regulation No. 16 or other equivalent standards.*

# 1.0 Wichtige Informationen

## 1.0 Important Information

### 1.2 Freigabe

Dieses Kinderrückhaltesystem wurde nach der UN ECE-Regelung R129 genehmigt und eignet sich für die allgemeine Verwendung in Fahrzeugen und ist mit den meisten Fahrzeugsitzen kompatibel.

#### 40-105 cm - Einbau rückwärtsgerichtet mit ISOFIX + Stützfuss

Dieses Kinderrückhaltesystem ist als „Integral Universal ISOFIX Enhanced Child Restraint System (i-Size)“ klassifiziert und eignet sich für die Befestigung auf den Sitzen der in der Liste „Kompatible Fahrzeuge“ aufgeführten Fahrzeuge. Im Zweifelsfall wenden Sie sich entweder an den Hersteller des Kinderrückhaltesystems oder an den Händler. Die Massengruppe und die ISOFIX-Größenklassen, für die diese Vorrichtung bestimmt ist, sind: von 40 bis 105 cm.

#### 76-105 cm - Einbau vorwärtsgerichtet mit ISOFIX + Stützfuss

Dies ist ein „integriertes universelles ISOFIX-Kinderrückhaltesystem (i-Size)“. Es ist nach der UN ECE-Regelung R129 mit ihren Änderungen zur allgemeinen Verwendung in Fahrzeugen mit ISOFIX-Ankerpunkten zugelassen. Es passt in Fahrzeuge mit ISOFIX-Verankerungspositionen (wie im Fahrzeughandbuch angegeben), abhängig von der Kategorie des Kindersitzes und der Befestigung. Die Massengruppe und die ISOFIX-Größenklassen, für welche dieser Kindersitz bestimmt ist, ist: von 76 bis 105 cm.

#### 100-135 cm

##### (1) Einbau mit 3-Punkt-Gurt des Fahrzeugs, ISOFIX-Konnektoren

##### (2) Einbau mit 3-Punkt-Gurt im Fahrzeug

Diese Kinderrückhalteeinrichtung ist als „nicht integriertes universelles erweitertes Kinderrückhaltesystem (i-Size Kindersitzerhöhung)“ klassifiziert. Diese Kinderrückhalteeinrichtung ist für die Verwendung in Fahrzeugen geeignet, die mit einem nach der UN ECE-Regelung Nr. 16 oder anderen gleichwertigen Normen zugelassenen 3-Punkt-Gurt ausgestattet sind. Wenden Sie sich im Zweifelsfall entweder an den Hersteller der Kinderrückhalteeinrichtung oder an den Händler.

#### Warnhinweise:

1. Bitte lesen Sie die Bedienungsanleitung sorgfältig durch, um Verletzungen wegen falscher Installation und Verwendung vorzubeugen. Andernfalls übernimmt der Hersteller keine Haftung!
2. Dieser Kindersitz ist für den Einsatz in allen Fahrzeugen mit „ISOFIX-Ankerpunkten“ geeignet.
3. **Die Sicherung Ihres Kindes auf dem Beifahrersitz mit aktivem Frontairbag ist von einigen Fahrzeugherstellern untersagt. Nähere Informationen dazu finden Sie in der Bedienungsanleitung Ihres Fahrzeugs. Unsere Empfehlung ist daher die Sicherung Ihres Kindes auf der Rücksitzbank. 02**
4. Dieser Kindersitz ist für Kinder mit einer Körpergröße von 40 cm bis 135 cm geeignet. Für Kinder unter 15 Monaten ist die Benutzung nur entgegen der Fahrtrichtung gestattet.
5. Vermeiden Sie, den Kindersitz direkter Sonneneinstrahlung auszusetzen, da sich Kinder an der erhitzten Sitzfläche verletzen könnten.
6. Verwenden Sie den Kindersitz nicht ohne Bezug.
7. Lassen Sie Ihr Kind niemals unbeaufsichtigt im Kindersitz.
8. Stellen Sie die Gurte und Kopfstütze des Kindersitzes auf die Körpergröße des Kindes ein.
9. Bauteile des Sitzes und des Geschirrs, die beschädigt oder abgenutzt sind, müssen ausgetauscht werden.
10. Überprüfen Sie, dass sich keine losen Gegenstände im Fahrgastraum befinden, da diese beim Bremsen das Kind verletzen können.
11. Stellen Sie sicher, dass alle Gurtschlösser komplett geschlossen sind und achten Sie stets auf die korrekte Gurtführung, sowie darauf, dass die „ISOFIX support Rastarme“ korrekt eingerastet sind.
12. Stellen Sie sicher, dass keine Fremdkörper im faltbaren und abnehmbaren Teilen des Kindersitzes eingeklemmt sind.
13. Der Kindersitz muss nach einem Unfall ausgetauscht werden. Verwenden Sie den Kindersitz nicht weiter.
14. Der Kindersitz ist mit Hilfe der „ISOFIX support Schienen“, sowie, mittels des „Stützfußes“ im Fahrzeug zu befestigen, auch wenn kein Kind transportiert wird.
15. Verwenden und pflegen Sie den Kindersitz nur wie vom Hersteller empfohlen.
16. Im Zweifel fragen Sie beim Hersteller des Kindersitzes nach.
17. Nehmen Sie keine Veränderungen am Kinderrückhaltesystem vor, dies kann die Sicherheitsmerkmale des Produktes negativ beeinträchtigen.
18. Halten Sie ätzende Substanzen vom Kindersitz fern.
19. Der Hersteller bürgt für die Qualität des neuen Produktes, nicht aber für gebrauchte Artikel.

# 1.0 Wichtige Informationen

## 1.0 Important Information

### 1.2 Approval

This child restraint system has been approved in accordance with UN ECE Regulation R129, and is suitable for general use in vehicles and is compatible with the majority of vehicle seats.

#### 40-105 cm - Installation Rearward Facing with ISOFIX + support-leg

This child restraint is classified as „Integral Universal ISOFIX Enhanced Child Restraint System (i-Size)“ use and is suitable for fixing into the seat positions of the cars listed in „Compatible Vehicles List“. If in doubt, consult either the child restraint manufacturer or the retailer. The mass group and the ISOFIX size classes for which this device is intended are: from 40 up to 105 cm.

#### 76-105 cm - Installation Forward Facing with ISOFIX + support-leg

This is an „Integral Universal ISOFIX Enhanced Child Restraint System (i-Size)“. It is approved to UN ECE Regulation R129 series of amendments for general use in vehicles fitted with ISOFIX anchorages systems. It will fit vehicles with positions approved as ISOFIX positions (as detailed in the vehicle handbook), depending on the category of the child car seat and of the fixture. The mass group and the ISOFIX size classes for which this device is intended are: from 76 up to 105 cm.

#### 100-135 cm

##### (1) Installation with 3-point vehicle belt, ISOFIX connectors / (2) Installation with 3-point vehicle belt

This child restraint is classified as „Non-integral Universal Enhanced Child Restraint Systems (i-Size boosterseat)“ use. This child restraint is suitable for use in vehicles fitted with 3-point vehicle belt approved to UN ECE Regulation No. 16 or other equivalent standards. If in doubt, consult either the child restraint manufacturer or the retailer.

##### Security instructions:

1. Please read the instructions carefully to avoid injury due to incorrect installation and use. Otherwise the manufacturer assumes no liability.
2. This child seat is suitable for the proper use in all cars with „ISOFIX anchor-points“.
3. **The fixation of your child in the passenger seat with active front airbag is prohibited by some vehicle manufacturers. For more information, refer to the user manual of your vehicle. Therefore, our recommendation is to place your child on the rear seat. 02**
4. This children seat is suitable for children with a height of 40 cm to 135 cm. Children under 15 months are only permitted to ride in the opposite direction of travel.
5. Avoid that the child seat is exposed to direct sunlight, because children could injure themselves on the heated seat.
6. Do not use the child seat without cover.
7. Do not leave your children in the seat unattended at any time.
8. Adjust the straps and the headrest of the child seat to the height of the child.
9. Components of the seat and the harness, that are damaged or worn out, must be replaced.
10. Check for loose items in the passenger compartment, they can injure the child during braking.
11. Make sure that all seat belt buckles are completely closed and always ensure, that the seat belts are correctly guided and that the „ISOFIX support rails „ are correctly engaged.
12. Make sure that no foreign objects are jammed in the foldable and removable parts of the child seat.
13. The child seat must be replaced after an accident. Stop using this child seat.
14. The child seat must be secured in the vehicle using the „ISOFIX support rails“ and the „support leg“, even if no child is being transported.
15. Use and maintain the child seat only as recommended by the manufacturer.
16. If in doubt, contact the manufacturer of the child seat.
17. Do not make any modifications to the child restraint system. That can affect the safety characteristics of the product in a negative way.
18. Keep corrosive substances from the child seat.
19. The manufacturer guarantees the quality of the new product, but not for used items.

02



Wenn der Airbag aktiv ist, dann der Kindersitz nicht auf dem Beifahrersitz verwendet werden!  
When the airbag is activated, the children seat cannot be used in the passenger seat!



Nur für Sitzplätze mit 3-Punkt-Gurt / Only for seats with three-point seat-belt



Passend / suitable

# 1.0 Wichtige Informationen

## 1.0 Important Information

### 1.3 Produktübersicht

- 01 ISOFIX Verankerungspunkt
- 02 Führungsbuchse
- 03 ISOFIX-Entriegelungsknopf
- 04 Zentralversteller
- 05 Kreuzgurte
- 06 Schulterpolster
- 07 Stützfußanzeige
- 08 Kopfstütze
- 09 Verstellgriff
- 10 Schultergurt
- 11 Stützbein
- 12 Autokindersitz
- 13 Drehgriff
- 14 5-Punkt-Sicherheitsgurtschnalle
- 15 ISOFIX-Schienen
- 16 ISOFIX-Anzeige
- 17 Einstellknopf
- 18 Führungsrille für Kopfbefestigung
- 19 Roter Knopf
- 20 Gurtschnallen
- 21 Verstellriemen
- 22 Seitenschutzabdeckung
- 23 Sitzkissen
- 24 Gurtschloss
- 25 Schrittgurtpolster
- 26 Beckengurt
- 27 Führungsnut für Erwachsenen-Sicherheitsgurte
- 28 Gurtband
- 29 Gehäuse
- 30 Metallplatte
- 31 Gelenkplatte
- 32 Schultergurte

### 1.3 Product overview

- 01 ISOFIX anchor point
- 02 Guide socket
- 03 ISOFIX button
- 04 Central adjuster
- 05 Cross belts
- 06 Shoulder pads
- 07 Indicator light
- 08 Headrest
- 09 Adjusting handle
- 10 Diagonal belt section
- 11 Support leg
- 12 Child car seat
- 13 Rotation handle
- 14 5-point seat belt buckle
- 15 ISOFIX connectors
- 16 ISOFIX indicator
- 17 Adjust button
- 18 Head mounting guide groove
- 19 Red button
- 20 Buckle latches
- 21 Adjuster strap
- 22 Side protection cover
- 23 seat cushion
- 24 Vehicle seat buckle
- 25 Crotch pad
- 26 Lap belt section
- 27 Adult seat belts guide gap
- 28 Webbing
- 29 Housing
- 30 Metal plate
- 31 Joint plate
- 32 Shoulder belts

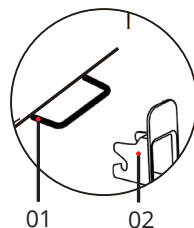
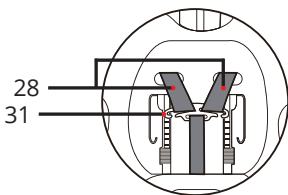
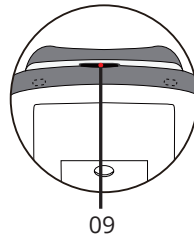
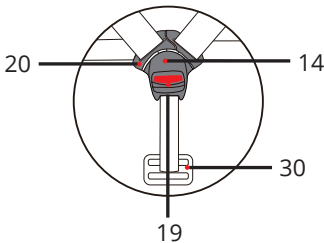

### 3-Punkt-Gurt des Fahrzeugs 3-point vehicle belt

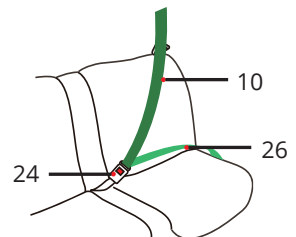

# 1.0 Wichtige Informationen

## 1.0 Important Information

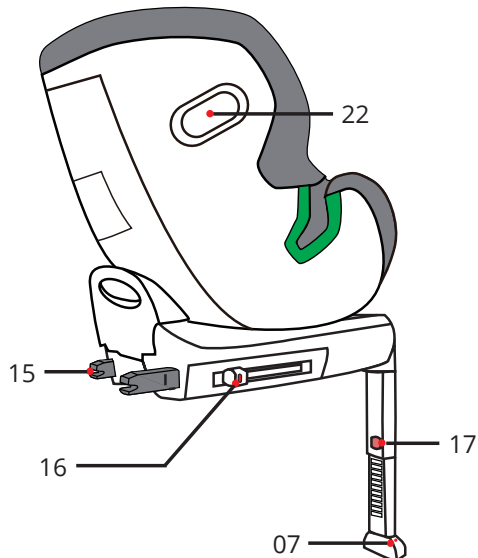
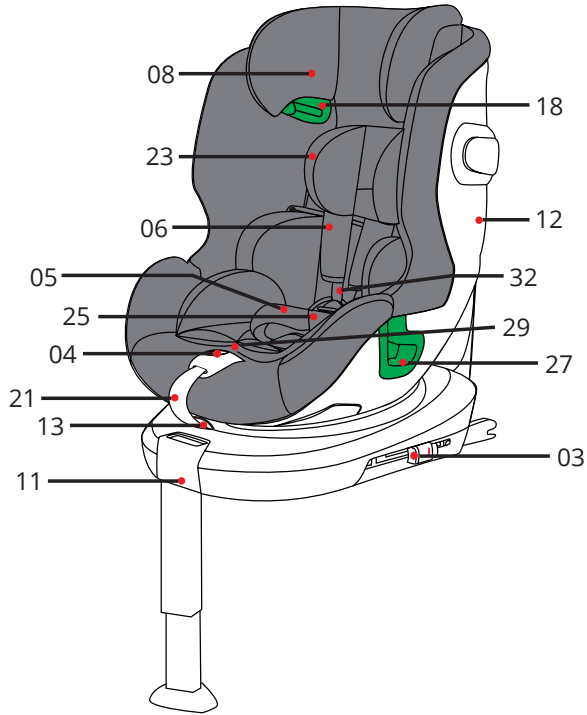

## 2.0 Vorbereitende Arbeiten und Funktionen

### 2.0 Preparatory Work and Functions

#### 2.1 ISOFIX vorbereiten

1. Wenn Ihr Fahrzeug nicht mit der ISOFIX-Führungsbuchse ausgestattet ist, stecken Sie bitte die Führungsbuchse in die ISOFIX-Verankerung. **03**

**TIPP: Die ISOFIX-Ankerpunkte befinden sich zwischen der Rückenlehne und dem Sitz**

2. Drücken Sie den ISOFIX-Knopf **(03)** und schieben Sie ihn nach hinten in die längste Position. **04** Stecken Sie dann die ISOFIX-Schienen **(15)** nacheinander in die Führungsbuchse **(02)**. **05** Ein „Klicken“ ist zu hören, und die ISOFIX-Anzeige **(16)** leuchtet grün. **06**

Drücken Sie auf den Zentralversteller und ziehen Sie die Schultergurte zu sich heran (ziehen Sie NICHT an den Schulterpolstern) und lassen Sie den 5-Punkt-Gurt bis zum Anschlag los.

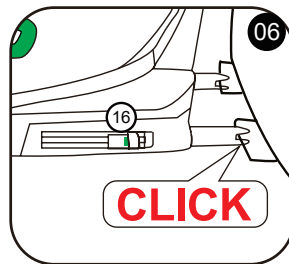
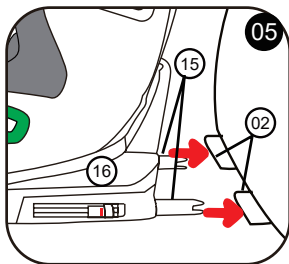
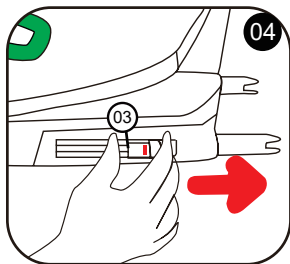
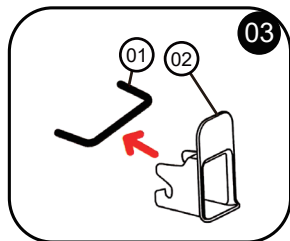

#### 2.1 Prepare ISOFIX

1. If your car is not equipped with the ISOFIX guide socket, please insert the guide socket into the ISOFIX anchor. **03**

*TIP: ISOFIX anchors are located between the backrest and seat cushion.*

2. Press the ISOFIX button **(03)** push rearward to the longest position, **04** then insert the ISOFIX connectors **(15)** into the guide socket **(02)** one by the other. **05** an audible „click“ will be heard, with the ISOFIX indicator **(16)** turns to green. **06**

Press down on the central adjuster and pull the shoulder belts towards you, ( DO NOT pull on the shoulder pads ) release the 5-point harness as far as it will go.



## 2.0 Vorbereitende Arbeiten und Funktionen

### 2.0 Preparatory Work and Functions

#### 2.2 Einstellen des Gurtes und der Kopfstütze

##### 2.2.1 Einstellen des Gurtes und der Kopfstütze bei 5-Punkt-Gurt-Einbau (von 40 bis 105 cm)

1. Drücken Sie auf den Zentralversteller (04) und ziehen Sie die Schultergurte (32) zu sich heran (NICHT an den Schulterpolstern (06) ziehen) und lassen Sie den 5-Punkt-Gurt bis zum Anschlag los. 07
2. Ziehen Sie am Verstellgriff (09) nach oben, während Sie die Kopfstütze (08) in die gewünschte Position hochziehen oder herunterdrücken. Stellen Sie die Höhe der Kopfstütze (08) so ein, dass die Schultergurte (32) etwas höher als die Schultern des Kindes liegen. 08
3. Vergewissern Sie sich, dass die Schultergurte (32) etwas höher als die Schulter des Kindes 09 positioniert sind. Vergewissern Sie sich, dass Sie nicht mehr als einen Finger 10 zwischen den Gurt und Ihr Kind schieben können. Wenn mehr Platz vorhanden ist, ziehen Sie den Gurt noch fester an.

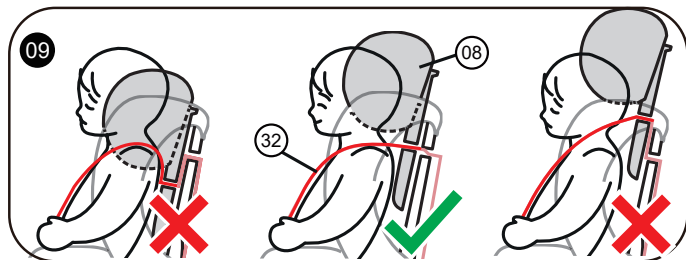
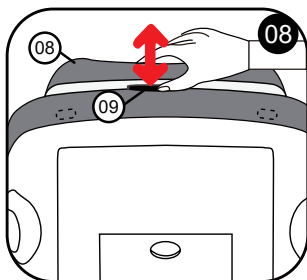
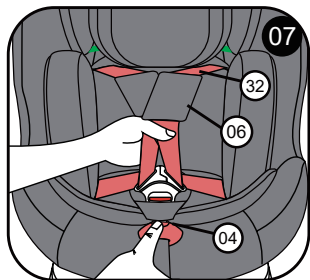

#### 2.2 Adjusting the harness and headrest

##### 2.2.1 Adjust harness and headrest in the 5-point harness installation (from 40 up to 105 cm)

1. Press down on the central adjuster (04) and pull the shoulder belts (32) towards you, ( DO NOT pull on the shoulder pads (06)) release the 5-point harness as far as it will go. 07
2. Pull upwards on the adjusting handle (09), whilst pulling up or pushing down the headrest (08) to the required position. Adjust the height of the headrest (08) so that the shoulder straps are (32) a little higher than the child's shoulder. 08
3. Please make sure the shoulder belts (32) position is a little higher than the child's shoulder 09. Make sure you can fit no more than one finger about 1cm between the harness and your baby 10. If there is more space, tighten the harness further.

## 2.0 Vorbereitende Arbeiten und Funktionen

### 2.0 Preparatory Work and Functions

#### 2.2.2 Einstellen der Kopfstütze (von 100 bis 135 cm)

1. Vergewissern Sie sich, dass der Fünf-Punkt-Gurt verborgen ist.
2. Stellen Sie sicher, dass das Sitzkissen entfernt ist.
3. Drücken Sie auf den Verstellgriff (09) in Pfeilrichtung, um die Kopfstütze (08) zu entriegeln, verstellen Sie die Kopfstütze dann nach oben oder unten in die gewünschte Position. Beim Loslassen des Griffs rastet die Kopfstütze automatisch ein. (08)
4. Die Kopfstütze ist in der richtigen Position, wenn der Schultergurt des 3-Punkt-Gurtes des Fahrzeugs auf den Schultern des Kindes liegt und wenn 2 Finger zwischen Kopfstütze und Schulter des Kindes passen. (11)

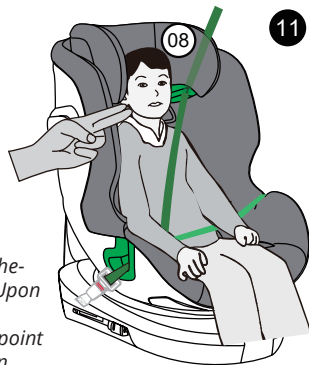

#### 2.2.2 Adjusting the headrest (from 100 up to 135 cm)

1. Make sure the five-point seat belt is hidden.
2. Make sure the seat cushion is removed.
3. Press on the adjusting handle (09) in the direction of the arrow to release the headrest (08), and then adjust the headrest up or down to the desired position. Upon release of this handle, the headrest will lock into place automatically. (08)
4. The headrest is in the correct position when the diagonal belt section of the 3-point vehicle belt sits on the child's shoulders and when you can fit 2 fingers between headrest and the shoulder of the child. (11)

### 2.3 Verwendung des 360°-Drehsystems

#### 2.3.1 Um 180° entgegen der Fahrtrichtung zu drehen (von 40 bis 105 cm rückwärtsgerichtet)

1. Ziehen Sie den Drehgriff (13) nach außen, um den Autokindersitz (12) zu entriegeln, und drehen Sie dann den Kindersitz um 90° an die Stelle, an der Sie das Kind in den Sitz setzen möchten. (12)
2. Um ihn wieder in die rückwärts gerichtete Position zu drehen: Ziehen Sie den Drehgriff (13) nach außen, um den Kindersitz zu entriegeln, und drehen Sie dann den Kindersitz um 180° zurück in die rückwärts gerichtete Position, in der der Kindersitz automatisch einrastet. (13)
3. Vergewissern Sie sich, dass sich der Kindersitz in der nach hinten gerichteten Position und in der vollständig zurückgelehnten Position befindet.
4. Überprüfen Sie den Stützfuß. (11)

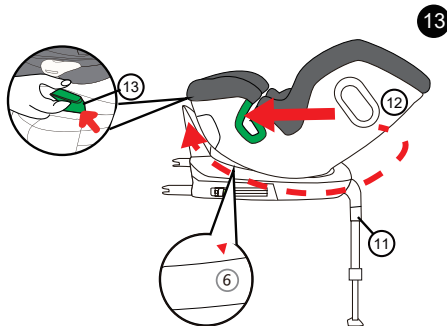
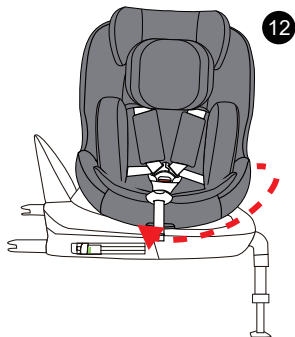

### 2.3 Using the 360° rotation system

#### 2.3.1 To rotate 180° to Rearward Facing (from 40 up to 105 cm Rearward Facing)

1. Pull the rotation handle (13) outwards to release the child car seat (12), and then rotate the children-seat by 90°, at where you want to put the child in the seat. (12)
2. To rotate it back to the rearward facing position: pull the rotation handle (13) outwards to release the child car seat, and then rotate the child car seat by 180° back to the rearward facing position, at where the child car seat will lock into place automatically. (13)
3. Ensure the child car seat is at the rearward facing position, and in fullest recline position.
4. Double check the support leg. (11)

## 2.0 Vorbereitende Arbeiten und Funktionen

### 2.0 Preparatory Work and Functions

#### 2.3.2 Drehen um 180° von „entgegen der Fahrtrichtung“ (von 40 bis 105 cm) nach „in Fahrtrichtung“ (von 76 bis 105 cm)

1. Ziehen Sie den Drehgriff (13) nach außen, um den Autokindersitz (12) zu entriegeln, und drehen Sie dann den Kindersitz um 180°, wobei der Kindersitz automatisch einrastet.
2. Stellen Sie bei Bedarf die Rückenlehne auf die gewünschte Position ein (1 - 5 Stufen einstellbar).

Vergewissern Sie sich, dass sich der Kindersitz in der vorwärts gerichteten Position und in der gewünschten Liegeposition befindet.

#### 2.3.3 Vorwärtsgerichtete Position (von 76 bis 135 cm)

1. Ziehen Sie den Drehknopf (13), um den Kinderautositz zu entriegeln, und schieben Sie den Kinderautositz dann in die 1-5 vorwärts gerichteten Stufen. Nachdem Sie den Drehknopf losgelassen haben, wird der Kindersitz automatisch verriegelt.
2. Vergewissern Sie sich, dass sich der Kindersitz in der vorwärts gerichteten Position und in der gewünschten Liegeposition befindet. **14**

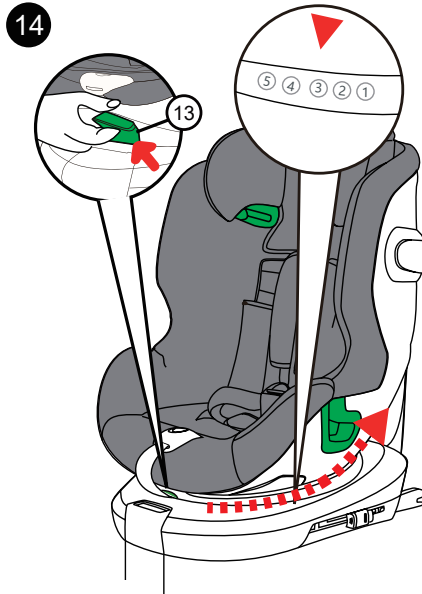

#### 2.3.2 Rotating 180° from Rearward Facing (from 40 up to 105 cm) to Forward Facing (from 76 up to 105 cm)

1. Pull the rotation handle (13) outwards to release the child car seat (12), and then rotate the child car seat by 180° at where the child car seat will lock into place automatically.
2. Adjust the recline position to the desired position if necessary (1- 5 gear adjustable).

Ensure the child car seat is at the forward facing position, and the desired recline position.

#### 2.3.3 Forward Facing (from 76 up to 135 cm)

1. Pull the rotate button (13) to release the child car seat, and then push the child car seat to 1-5 forward facing gears. After releasing the rotate button, the child car seat will lock in place automatically.
2. Ensure the child car seat is at the forward facing position, and the desired recline position. **14**

## 2.0 Vorbereitende Arbeiten und Funktionen

### 2.0 Preparatory Work and Functions

#### 2.4 Verbergen des 5-Punkt-Gurtes

1. Drücken Sie den Zentralversteller (04) nach unten und ziehen Sie die Schultergurte (32) zu sich, (NICHT an den Schulterpolstern (06) ziehen) um den 5-Punkt-Gurt so weit wie möglich zu lösen. 15
2. Drücken Sie den roten Knopf (19), um den 5-Punkt-Gurt zu öffnen. 16
3. Ziehen Sie den Verstellgriff (09) nach oben und schieben Sie gleichzeitig die Kopfstütze (08) nach unten in die passende Position. 17
4. Entfernen Sie das Sitzkissen. (45) 18
5. Lösen Sie die Knöpfe an beiden Seiten. 19
6. Öffnen Sie die Klettverschlüsse an den Schultergurten und nehmen Sie die Schultergurte ab. (32) 20
7. Öffnen Sie den Stoffbezug der Kopfstütze und stecken Sie die Gurtschnallen (20) auf beiden Seiten in die Schulterpolster. (08) 21
8. Führen Sie den Schultergurt und den Sicherheitsgurt hinter der gelochten Kunststoffplatte zusammen. 22
9. Entfernen Sie die 5-Punkt-Gurtschnalle (14) aus dem Schrittpolster. (41) 23
10. Führen Sie den 5-Punkt-Sicherheitsgurt durch das Gehäuse. 24
11. Legen Sie das 5-Punkt-Gurtschloss (14) in das Schrittpolster ein. (41) 25
12. Drehen Sie das 5-Punkt-Gurtschloss und das Schrittpolster so, dass sie nach unten zeigen (25) und legen Sie sie in die Vertiefung, und legen Sie das EPE-Polster auf das 5-Punkt-Gurtschloss. 26
13. Den Stoffbezug der Kopfstütze entfernen. 27
14. Das Verbergen des 5-Punkt-Gurtes ist abgeschlossen. 28
15. Die Stoffabdeckung wieder zuknöpfen. 29

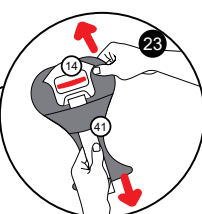
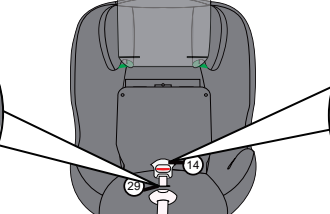
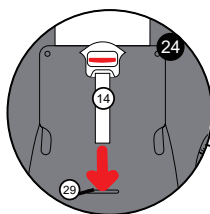
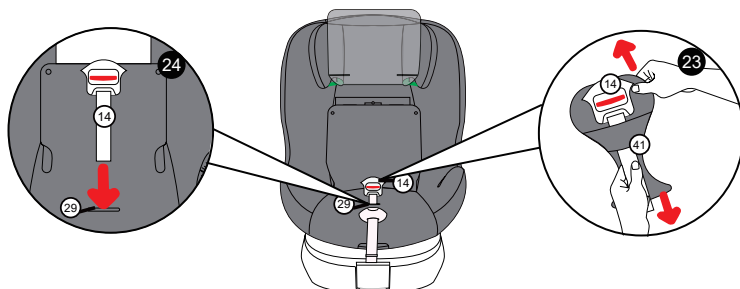
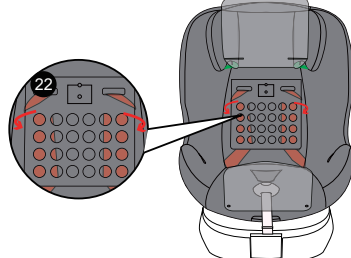
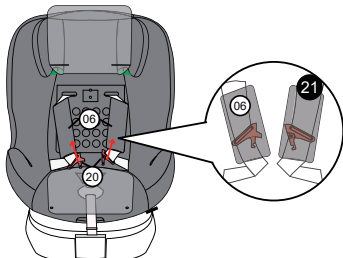
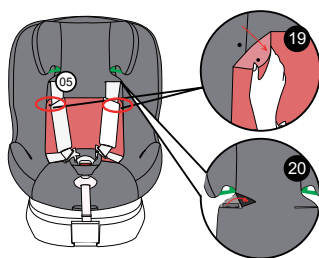
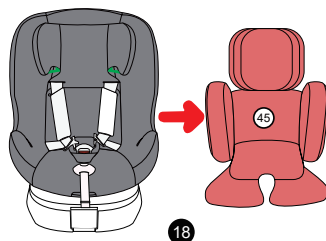
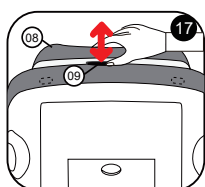
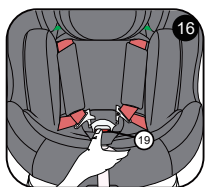
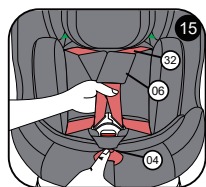

## 2.0 Vorbereitende Arbeiten und Funktionen

### 2.0 Preparatory Work and Functions

#### 2.4 Hide the 5-point seat belt

1. Press the central adjuster (04) down and pull the shoulder belts (32) towards you, (DO NOT pull on the shoulder pads (06)) release the 5-point harness as far as it will go. (15)
2. Press the red button (19) to open the 5-point seat belt. (16)
3. Pull the adjusting handle (09) upwards, whilst pushing the headrest (08) downwards to the suitable position. (17)
4. Take off the seat cushion. (45) (18)
5. Unbutton both sides. (19)
6. Open the hook and loop at the shoulder belts, and remove the shoulder belts. (32) (20)
7. Open the cloth cover of headrest, plug the buckle latches (20) on both sides into the shoulder pads (08) respectively. (21)
8. Tuck the shoulder strap and seat belt together behind the perforated plastic plate. (22)
9. Remove the 5-point seat belt buckle (14) from the crotch pad. (41) (23)
10. Take the 5-point seat belt through the house. (24)
11. Place the 5-point seat belt buckle (14) into the crotch pad. (41) (25)
12. Rotating 5-point seat belt buckle and crotch pad so that they face down (25) and put them in the groove, and put EPE on top of the 5-point seat belt buckle. (26)
13. Put down headrest's cloth cover. (27)
14. 5-point seat belt hiding is complete. (28)
15. Button up the cloth cover. (29)

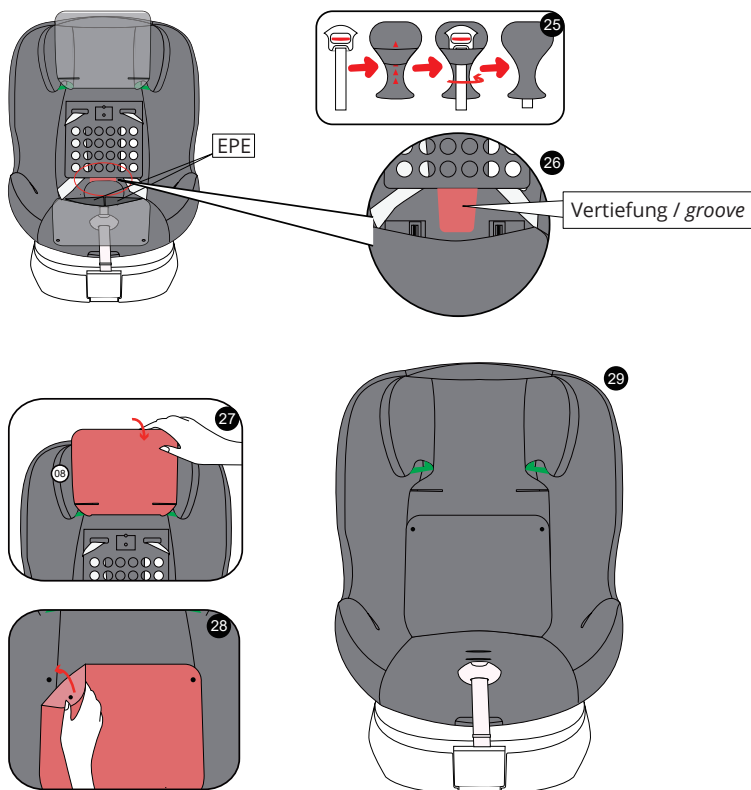

## 2.0 Vorbereitende Arbeiten und Funktionen

### 2.0 Preparatory Work and Functions

#### 2.5 Stützfuß vorbereiten

##### 2.5.1 Das Stützbein ausklappen

Den Stützfuß (11) lösen und ausfahren und den Einstellknopf (17) drücken, bis die Kontrollleuchte grün leuchtet. (07) Der Stützfuß wird in einem Winkel von 85° bis 90° zum Boden gehalten. (30)

##### 2.5.2 Den Stützfuß einklappen

Drücken Sie den Einstellknopf (17), klappen Sie den unteren Teil des Stützfußes nach oben und stellen Sie den richtigen Winkel ein, um ihn in die Aufbewahrungsöffnung an der Unterseite des Kindersitzes einrasten zu lassen, und drücken Sie den Stützfuß (11) direkt hinein. (31)

**Hinweis: Bei Verwendung des Hosenträgergurtes muss das Stützbein ausgeklappt sein, bei Verwendung des 3-Punkt-Gurtes muss das Stützbein eingefahren sein.**

**Verwenden Sie das Stützbein nicht, wenn Sie den Sicherheitsgurt verwenden.**

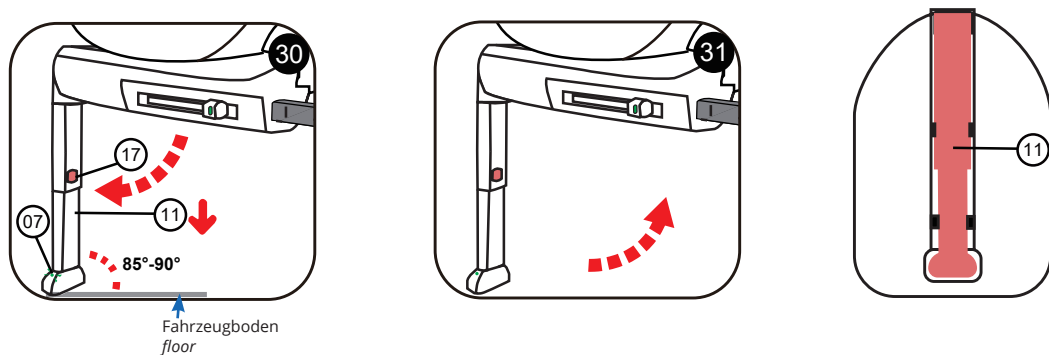

#### 2.5 Prepare the support leg

##### 2.5.1 Spread the support leg

Release and extend the support leg (11) and press the adjust button (17) until the indicator light turns green. (07) support leg are kept at 85° to 90° with the ground. (30)

##### 2.5.2 Retract support leg

Press the adjustment button (17), fold the lower part of the support leg upwards, and get a suitable angle to snap it into the storage opening at the bottom of the seat base, and press the support leg (11) directly into it. (31)

**Note: The support leg needs to be expanded when using the harness, while the support leg needs to be retracted when using the 3-point-belt.**

**Don't use support leg when use safety belt.**

## 3.0 Installation

### 3.0 Installation

#### 2.6 Sitzkissen vorbereiten

Kinder zwischen 40 und 75 cm benötigen das Sitzkissen, um den Kindersitz zu benutzen **32**, für Kindern über 75 cm muss das Sitzkissen entfernt werden. **33**

#### 2.6 Prepare the seat cushion

Children between 40 and 75 cm need cushions to sit in seats **32**, when it exceeds 75 cm, take off the seat cushion. **33**

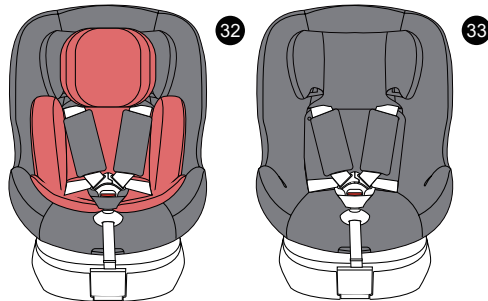

## 3. Einbau

### 3.1 Rückwärtsgerichteter Einbau

#### 3.1.1 (40 - 105 cm, = Geburt bis ca. 4 Jahre) Mit 5-Punkt-Gurt + ISOFIX + Stützfuß.

1. Bereiten Sie das ISOFIX-System vor.
2. Bereiten Sie den Stützfuß vor. **(11)**
3. Bereiten Sie das Sitzkissen vor (zwischen 40 und 75 cm).
4. Bereiten Sie den 5-Punkt-Gurt vor und stellen Sie sicher, dass der 5-Punkt-Gurt richtig eingestellt ist.
5. Drehen Sie den Kindersitz auf der Rücksitzbank des Fahrzeugs entgegen der Fahrtrichtung. Vergewissern Sie sich, dass sich der Kindersitz in einer nach hinten gerichteten Position befindet und der Drehmechanismus sicher verriegelt ist.
6. Stellen Sie den Kindersitz in die höchste Position (6. Gang) und vergewissern Sie sich, dass der Verstellmechanismus sicher verriegelt ist. **34**
7. Bringen Sie die ISOFIX-Schienen an und achten Sie darauf, dass die Anzeige grün leuchtet.
8. Drücken Sie den Kindersitz mit festem, gleichmäßigem Druck auf beiden Seiten gegen die Rückenlehne.
9. Kinder mit einer Körpergröße zwischen 40 und 75 cm benötigen ein Sitzkissen, bei einer Körpergröße von mehr als 75 cm muss das Sitzkissen entfernt werden.

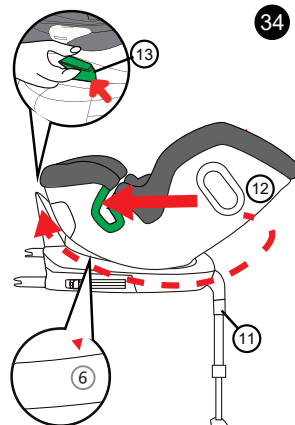

## 3. Installation

### 3.1 Rearward facing installation

#### 3.1.1 (40 - 105 cm, = birth to approx. 4 years) With 5-point harness + ISOFIX + support leg.

1. Prepare the ISOFIX rails.
2. Prepare the support leg. **(11)**
3. Prepare the seat cushion (between 40 - 75 cm).
4. Prepare the 5-point harness and ensure that the 5-point harness is correctly adjusted.
5. Rotate the child-seat on the backseat of the vehicle against the direction of travel. Ensure that the child-seat is in the rearward facing position and the rotation mechanism is securely locked.
6. Adjust the child-seat to the fullest recline position (6th gear) and make sure recline mechanism is securely locked. **34**
7. Install the ISOFIX rails and confirm, that the indicator turns green.
8. Push the child-seat towards the backrest applying a firm, even pressure on both sides.
9. Children between 40 and 75 cm need cushions to sit in seats, when it exceeds 75 cm, take off the seat cushion.

## 3.0 Installation

### 3.0 Installation

#### 3.1.2 Sichern Ihres Kindes mit dem 5-Punkt-Gurt

1. Drücken Sie auf den Zentralversteller (04) und ziehen Sie die Schultergurte (32) zu sich heran (NICHT an den Schulterpolstern ziehen), um den 5-Punkt-Gurt bis zum Anschlag zu lösen. 35
2. Drücken Sie auf den roten Knopf (19), um den 5-Punkt-Gurt zu öffnen. 36
3. Setzen Sie Ihr Kind in den Kindersitz und achten Sie darauf, dass der Rücken Ihres Kindes flach an der Rückenlehne des Kindersitzes anliegt. 37
4. Führen Sie die beiden Teile der Gurtschnalle zusammen und stecken Sie sie in das Gurtschloss (14). Ein „Klick“ ist zu hören, wenn das Schloss eingerastet ist. 38
5. Ziehen Sie das Verstellband (21) zu sich hin, bis der Gurt flach und eng am Körper Ihres Kindes anliegt. 39

Um die Sicherheit Ihres Kindes zu gewährleisten, sollten Sie vor jeder Fahrt die folgenden Kontrollen durchführen:

- Die ISOFIX-Konnektoren sind sicher in den Verankerungen eingerastet und die Anzeigen leuchten beide vollständig grün.
- Die Kinderrückhalteeinrichtung liegt an der Rückenlehne des Fahrzeugsitzes an.
- Der 5-Punkt-Gurt liegt gut am Kind an. Vergewissern Sie sich, dass nicht mehr als ein Finger zwischen den Gurt und den Körper des Kindes passt; etwa 1 cm. Wenn mehr Platz vorhanden ist, ziehen Sie den Gurt noch fester an.
- Die Gurte sind nicht verdreht.
- Die Schultergurte sitzen in der richtigen Position auf den Schultern des Kindes.
- Die Beckengurte müssen tief anliegen, so dass das Becken fest umschlossen ist.
- Das 5-Punkt-Gurtschloss ist richtig geschlossen.

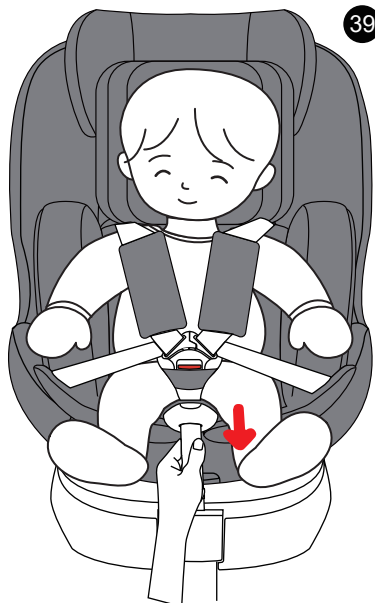
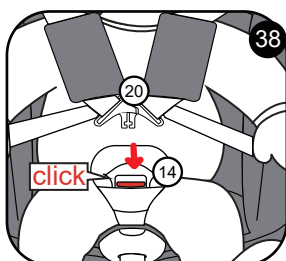
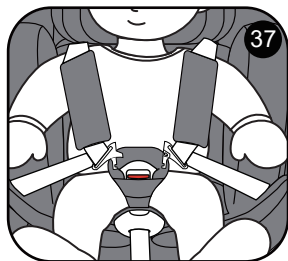
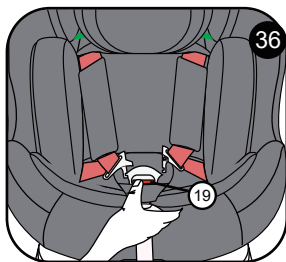
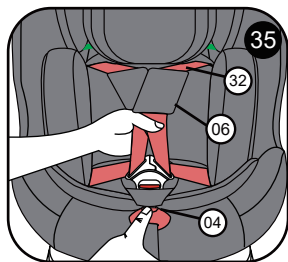



## 3.0 Installation

### 3.0 Installation

#### 3.1.2 Securing your child with 5-point harness

1. Press down on the central adjuster **(04)** and pull the shoulder belts **(32)** towards you, (DO NOT pull on the shoulder pads ) release the 5-point harness as far as it will go. **35**
2. Press the red button **(19)** to open the 5-point seat belt. **36**
3. Place your child in the child car seat, and ensure that your child's back is lying flat against the backrest of the child car seat. **37**
4. Guide the two buckle latches together and insert them into the 5-point harness buckle **(14)**. A "click" will be heard once the buckle is locked **38**
5. Pull the adjuster strap **(21)** towards you until the harness lies flat and is close against your child's body. **39**

For your child's safety, ensure that the following checks are carried out before every journey:

- The ISOFIX connectors are securely engaged in the anchors and the indicators are both completely green.
- The child restraint is sat up against the backrest of the vehicle seat.
- The 5-point harness is fitted snugly to the child. Make sure you can fit no more than one finger between the harness and the child's body, approximately 1 cm. If there is more space, tighten the harness further.
- The straps are not twisted.
- The shoulder straps sit in the correct position on the child's shoulders.
- Any lap strap must be worn low down, so that the pelvis is firmly engaged.
- The 5-point harness buckle is properly secured.

## 3.0 Installation

### 3.0 Installation

#### 3. 2 Vorwärtsgerichteter Einbau

##### 3.2.1 (76 - 105 cm, von ca. 15 Monaten bis 4 Jahren) mit 5-Punkt-Gurt + ISOFIX + Stützfuß.

1. Bereiten Sie die ISOFIX-Schienen vor.
2. Bereiten Sie den Stützfuß vor.
3. Bereiten Sie den 5-Punkt-Gurt vor und stellen Sie sicher, dass der 5-Punkt-Gurt richtig eingestellt ist.
4. Positionieren Sie den Kindersitz in Fahrtrichtung auf dem Fahrzeugsitz.
5. Vergewissern Sie sich, dass sich der Kindersitz in der vorwärts gerichteten Position befindet und der Drehmechanismus sicher verriegelt ist.
6. Stellen Sie den Kindersitz in die Liegeposition (1-5 vorwärts gerichtete Gänge) und vergewissern Sie sich, dass der Liegemechanismus sicher verriegelt ist. **40**
7. Stecken Sie die ISOFIX-Schienen ein und achten Sie darauf, dass die Anzeige grün leuchtet.
8. Schieben Sie den Kindersitz mit festem, gleichmäßigem Druck auf beiden Seiten gegen die Rückenlehne.
9. Sichern Sie Ihr Kind mit dem 5-Punkt-Gurt im Kindersitz.

Um die Sicherheit Ihres Kindes zu gewährleisten, sollten Sie vor jeder Fahrt die folgenden Kontrollen durchführen:

- Die ISOFIX-Konnektoren sind sicher in den Verankerungen eingerastet und die Anzeigen leuchten beide vollständig grün.
- Die Kinderrückhalteeinrichtung liegt an der Rückenlehne des Fahrzeugsitzes an.
- Der 5-Punkt-Gurt liegt gut am Kind an. Vergewissern Sie sich, dass nicht mehr als ein Finger zwischen den Gurt und den Körper des Kindes passt, etwa 1 cm. Wenn mehr Platz vorhanden ist, ziehen Sie den Gurt noch fester an.
- Die Gurte sind nicht verdreht.
- Die Schultergurte sitzen in der richtigen Position auf den Schultern des Kindes.
- Die Beckengurte müssen tief anliegen, so dass das Becken fest umschlossen ist.
- Das Schloss des 5-Punkt-Gurtes ist richtig geschlossen.

#### 3. 2 Forward Facing Installation

##### 3.2.1 (76 – 105 cm, from approx. 15 months to 4 years) With 5-point harness + ISOFIX + support leg.

1. Prepare the ISOFIX rails.
2. Prepare the support leg.
3. Prepare the 5-point harness and ensure that the 5-point harness is correctly adjusted.
4. Place the child-seat onto the seat in the direction of travel.
5. Ensure that the child car seat is in the forward facing position and the rotation mechanism is securely locked. **40**
6. Adjust the child car seat to the recline position (1-5 forward facing gears ) and make sure recline mechanism is securely locked. **40**
7. Install the ISOFIX confirm that the indicator turns green.
8. Push the child seat towards the backrest applying a firm, even pressure on both sides.
9. Secure your child in the child car seat with 5-point harness.

For your child's safety, ensure that the following checks are carried out before every journey:

- The ISOFIX connectors are securely engaged in the anchors and the indicators are both completely green.
- The child restraint is sat up against the backrest of the vehicle seat.
- The 5-point harness is fitted snugly to the child. Make sure you can fit no more than one finger between the harness and the child's body, approximately 1 cm. If there is more space, tighten the harness further.
- The straps are not twisted.
- The shoulder straps sit in the correct position on the child's shoulders.
- Any lap strap must be worn low down, so that the pelvis is firmly engaged.
- The 5-point harness buckle is properly secured.

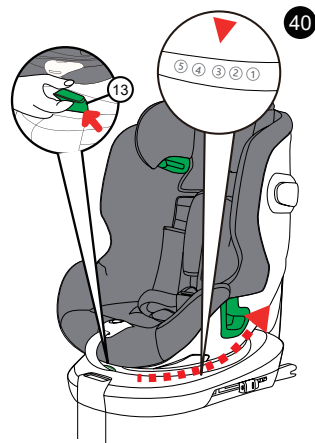

## 3.0 Installation

### 3.0 Installation

#### 3.2.2 (100 - 135 cm, von 3 bis 10 Jahren) Mit 3-Punkt-Gurt + ISOFIX

1. Klappen Sie den Stützfuß zurück.
2. Stellen Sie sicher, dass der 5-Punkt-Gurt verborgen ist.
3. Stellen Sie die Kopfstütze in die richtige Position.
4. Positionieren Sie den Kindersitz in Fahrtrichtung auf dem Fahrzeugsitz.
5. Vergewissern Sie sich, dass sich der Kindersitz in der vorwärtsgerichteten Position befindet und der Drehmechanismus sicher verriegelt ist.
6. Stellen Sie den Kindersitz in die Liegeposition (1-5 vorwärts gerichtete Gänge) und vergewissern Sie sich, dass der Liegemechanismus sicher verriegelt ist. **41**
7. Stecken Sie die ISOFIX-Schienen ein und achten Sie darauf, dass die Anzeige grün leuchtet.
8. Schieben Sie den Kindersitz mit festem, gleichmäßigem Druck auf beiden Seiten gegen die Rückenlehne.

#### 3.2.2 (100 - 135 cm, from 3 to 10 years) With 3-point vehicle belt + ISOFIX

1. Retract the support leg.
2. Ensure, that the 5-point harness has been hidden.
3. Adjust the headrest to the correct position.
4. Place the child restraint on the vehicle seat facing the front of the vehicle in the direction of travel.
5. Ensure that the child car seat is in the forward facing position and the rotation mechanism is securely locked.
6. Adjust the child car seat to the recline position (1-5 forward facing gears ) and make sure recline mechanism is securely locked. **41**
7. Install the ISOFIX confirm that the indicator turns green.
8. Push the child seat towards the backrest applying a firm,even pressure on both sides.

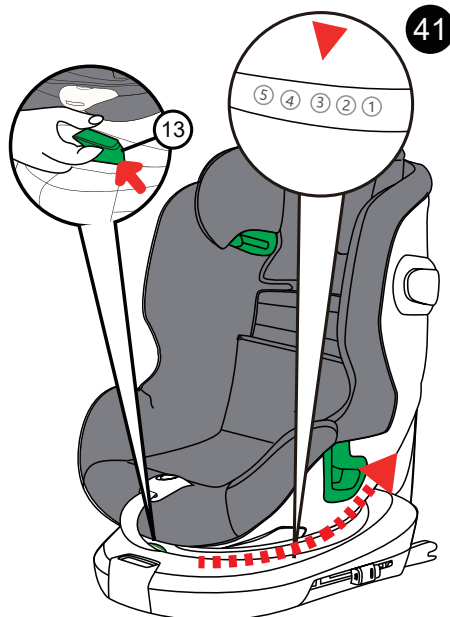

## 3.0 Installation

### 3.0 Installation

#### 3.2.3 Sicherung des Kindes mit dem 3-Punkt-Gurt des Fahrzeugs

1. Klappen Sie den Stützfuß ein.
2. Setzen Sie das Kind in den Kindersitz.
3. Ziehen Sie den 3-Punkt-Gurt des Fahrzeugs so weit wie möglich heraus, führen Sie ihn durch die Gurtführung 18 und führen Sie ihn am Oberkörper des Kindes entlang, und schließen Sie das Gurtschloss 24. Ein „Klick“ ist zu hören, wenn das Schloss verriegelt ist. **42**
4. Führen Sie den Schultergurt und den Beckengurt auf der gleichen Seite des Gurtschlusses unterhalb der Armlehne und durch den grünen Gurtführungsspalt des Kindersitzes.
5. Führen Sie das Beckengurteil auf der gegenüberliegenden Seite des Autokindersitzes durch den Führungsspalt des Erwachsenengurtes. 27 **42**
6. Achten Sie darauf, dass der Schultergurt des 3-Punkt-Gurtes 10 des Fahrzeugs über dem Schlüsselbein des Kindes und nicht vor dessen Hals liegt. **42**
7. Die Kopfstütze ist in der richtigen Position, wenn der Schultergurt des 3-Punkt-Gurtes auf der Schulter des Kindes liegt und wenn 2 Finger zwischen Kopfstütze und Schulter des Kindes passen. **42**

Um die Sicherheit Ihres Kindes zu gewährleisten, sollten Sie vor jeder Fahrt die folgenden Kontrollen durchführen:

- Die ISOFIX-Konnektoren sind sicher in den Ankerpunkten eingerastet und die Anzeigen leuchten beide vollständig grün.
- Der Autokindersitz liegt an der Rückenlehne des Fahrzeugsitzes an.
- Der Schultergurt des 3-Punkt-Gurtes und der Beckengurt auf der Seite des Fahrzeugsitzschlusses werden durch den Führungsspalt des Erwachsenengurtes geführt.
- Der Beckengurtabschnitt auf der dem Fahrzeugsitzschloss gegenüberliegenden Seite wird durch den Führungsspalt des Erwachsenengurtes geführt.
- Der Schultergurt des 3-Punkt-Gurtes verläuft über dem Schlüsselbein des Kindes und nicht vor dem Hals.
- Jeder Beckengurt muss tief unten getragen werden, so dass das Becken fest umschlossen ist.
- Der 3-Punkt-Gurt des Fahrzeugs ist straff und an keiner Stelle verdreht.

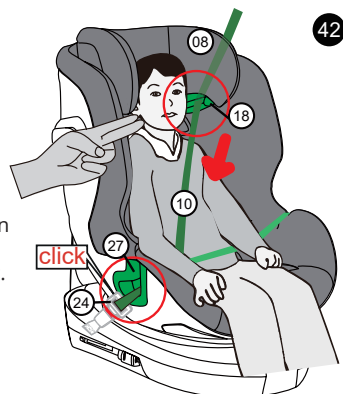

#### 3.2.3 Securing your child with the vehicles 3-point belt

1. Retract the support leg.
2. Place the child in the child- seat.
3. Pull out the 3-point vehicle belt as far as possible, through the head mounting guide groove (18) and guide it around the front of the child, then secure the vehicle seat buckle (24). A „click“ will be heard once the buckle is locked. **42**
4. Place the diagonal belt section and the lap belt section on the same side of the vehicle seat buckle, under the armrest and through the green belt guide gap of the child car seat.
5. Guide the lap belt section on the opposite side of the child car seat through the adult seat belts guide gap. (27) **42**
6. Ensure that the diagonal belt of the 3-point vehicle belt 10 sits over the child's collar bone and not in front of their neck. **42**
7. The headrest is in the correct position when the diagonal belt section of the 3-point vehicle belt sits on the child's shoulders and when you can fit 2 fingers between the headrest and the shoulder of the child. **42**

For your child's safety, ensure that the following checks are carried out before every journey:

- The ISOFIX connectors are securely engaged in the anchors and the indicators are both completely green.
- The child-seat is sat up against the backrest of the vehicle seat.
- The diagonal belt section of the 3-point vehicle belt and the lap belt section on the side of the vehicle seat buckle are passed through the adult seat belts guide gap.
- The lap belt section on the opposite side to the vehicle seat buckle is passed through the adult seat belts guide gap.
- The diagonal belt of the vehicle seat belt sits over the child's collar bone and not in front of their neck.
- Any lap strap must be worn low down, so that the pelvis is firmly engaged.
- The 3-point vehicle belt is tight and not twisted at any point.

## 4.0 Demontage und Montage der Stoffabdeckung

### 4.0 Disassembly and installation of cloth cover

#### 4.1 Demontage des Stoffbezugs

1. Drücken Sie den Zentralversteller (04) nach unten und ziehen Sie die Schultergurte (32) zu sich hin (NICHT an den Schulterpolstern (06) ziehen), um den 5-Punkt-Gurt bis zum Anschlag zu lösen. 43
2. Drücken Sie den roten Knopf (19), um den 5-Punkt-Gurt zu öffnen. 44
3. Ziehen Sie den Verstellgriff (09) nach oben und schieben Sie gleichzeitig die Kopfstütze (08) nach unten in die gewünschte Position. 45

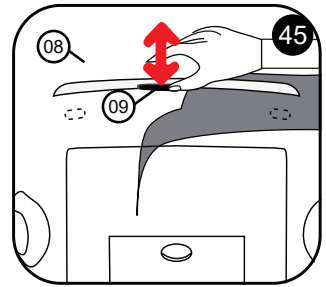
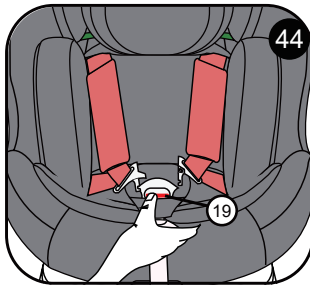
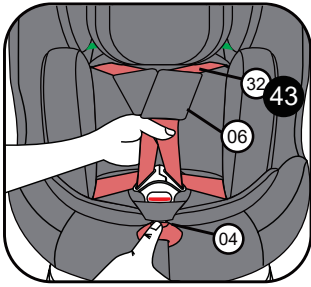

#### 4.1 Disassembly of the cloth cover

1. Press down on the central adjuster (04) and pull the shoulder belts (32) towards you, (DO NOT pull on the shoulder pads (06)) release the 5-point harness as far as it will go. 43
2. Press the red button (19) to open the 5-point seat belt. 44
3. Pull the adjusting handle (09) upwards, whilst pushing the headrest (08) downwards to the position of suitable position. 45

## 4.0 Demontage und Montage der Stoffabdeckung

### 4.0 Disassembly and installation of cloth cover

4. Nehmen Sie das Sitzkissen ab. (45) 46
5. Öffnen Sie den Druckknopf des Stoffbezugs. 47
6. Öffnen Sie die Klettverschlüsse an den Schultergurten und nehmen Sie die Schultergurte ab. (32) 48

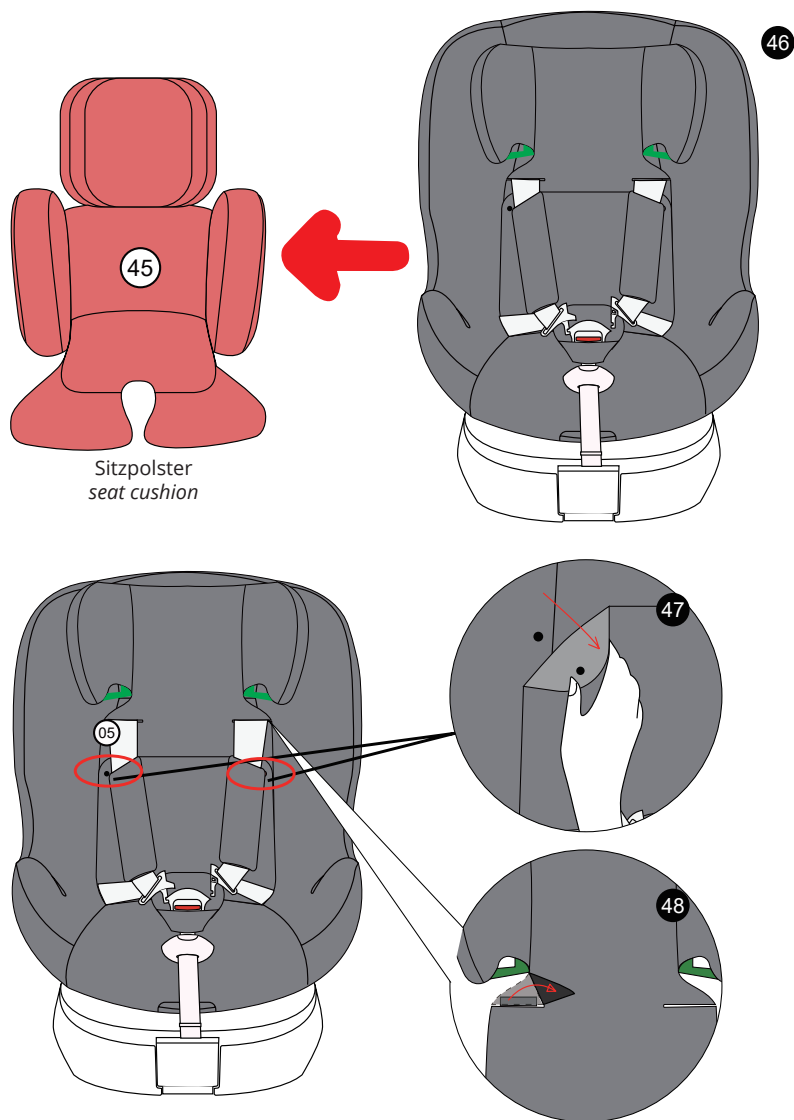

4. Take off the seat cushion. (45) 46
5. Open the snap button on the cloth cover. 47
6. Open the hook and loop at the shoulder belts, and remove the shoulder belts. (32) 48

## 4.0 Demontage und Montage der Stoffabdeckung

### 4.0 Disassembly and installation of cloth cover

7. Pull out the tightness of the inner side of the headrest cloth cover from the head mounting guide groove (18) 49, and pull out the cloth cover in the direction of the arrow shown in the figure. 50
8. Remove the 5-point seat belt buckle (14) from the crotch pad. (41) 51
9. Open the snap buttons on both sides of the seat 52, open the hook and loop behind the head of the seat, and then pull out the cloth cover in the direction of the arrow shown in the figure. 53
10. Cloth cover removal is complete.

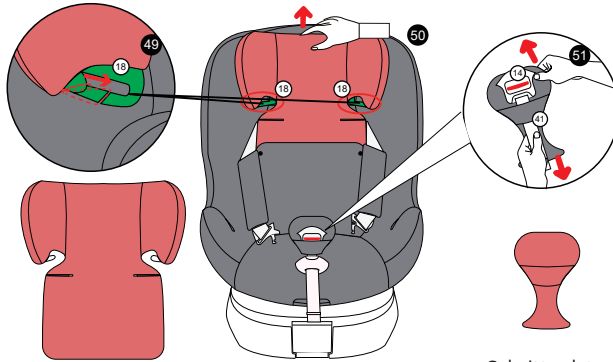

Kopfstützbezug  
head cloth cover

Schrittpolster  
crotch pad

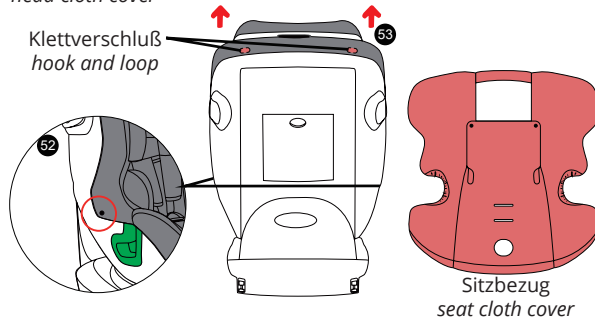

Klettverschluß  
hook and loop

Sitzbezug  
seat cloth cover



Schrittpolster  
crotch pad

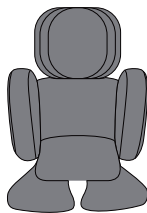

Sitzpolster  
seat cushion

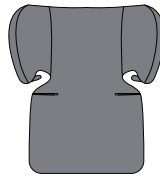

Kopfstützbezug  
head cloth cover

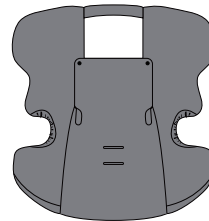

Sitzbezug  
seat cloth cover

7. Ziehen Sie den Stoffbezug an der Innenseite der Kopfstütze aus der Führungsnut für die Kopfbefestigung (18) 49 und ziehen Sie den Stoffbezug in Pfeilrichtung aus der Abbildung heraus. 50
8. Entfernen Sie das 5-Punkt-Gurtschloss (14) aus dem Schrittpolster. (41) 51
9. Öffnen Sie die Druckknöpfe auf beiden Seiten des Sitzes 52, öffnen Sie den Klettverschluss hinter dem Kopfteil des Sitzes und ziehen Sie dann den Stoffbezug in Pfeilrichtung aus der Abbildung heraus. 53
10. Die Demontage des Stoffbezugs ist abgeschlossen.

## 4.0 Demontage und Montage der Stoffabdeckung

### 4.0 Disassembly and installation of cloth cover

#### 4.2 Montage des Stoffbezugs

1. Legen Sie den Stoffbezug in Pfeilrichtung auf, richten Sie das Loch (Nr. 1) mit dem Zentralversteller (04) aus und stecken Sie die Kante des Bezugs in den Spalt zwischen Zentralversteller und Sitzverbindung; führen Sie das 5-Punkt-Gurtschloss (14) durch das Gehäuse (optional je nach Körpertyp des Kindes) und führen Sie die Quergurte (05) durch (Nr. 2), dann stecken Sie die Kanten des Stoffbezugs (Nr. 3) in den Spalt der Erwachsenen-Gurtführung (27) 56, (Nr. 4). Die Kante des Stoffbezugs, welche mit der rot gestrichelten Linie markiert ist, muss in den Sitzverbindungsspalt geklemmt werden. Befestigen Sie die Druckknöpfe an den Seiten der Sitze 55, und schließen Sie die Klettverschlüsse an der Rückseite der Kopfstütze. 54
2. Legen Sie den Stoffbezug in Pfeilrichtung auf und führen Sie das Kopfteil in die Führungsnut 18 ein, indem Sie den elastischen Clip im Inneren des Stoffbezugs 57, (Nr. 4), eindrücken. Der mit der rot gestrichelten Linie markierte Rand des Stoffbezuges ist in den Sitzverbindungsspalt einzuklemmen. Ziehen Sie die Schultergurte durch (Nr. 5), verbinden Sie dann die Klettverschlüsse mit dem Stoffbezug der Kopfstütze.
3. Legen Sie das 5-Punkt-Gurtschloss in das Schrittpolster 58, verbinden Sie den linken und rechten Teil der Gurtschnalle und stecken Sie sie in das 5-Punkt-Gurtschloss. 59
4. Spannen Sie den Zentralversteller. 60
5. Der Einbau des Stoffbezugs ist abgeschlossen.

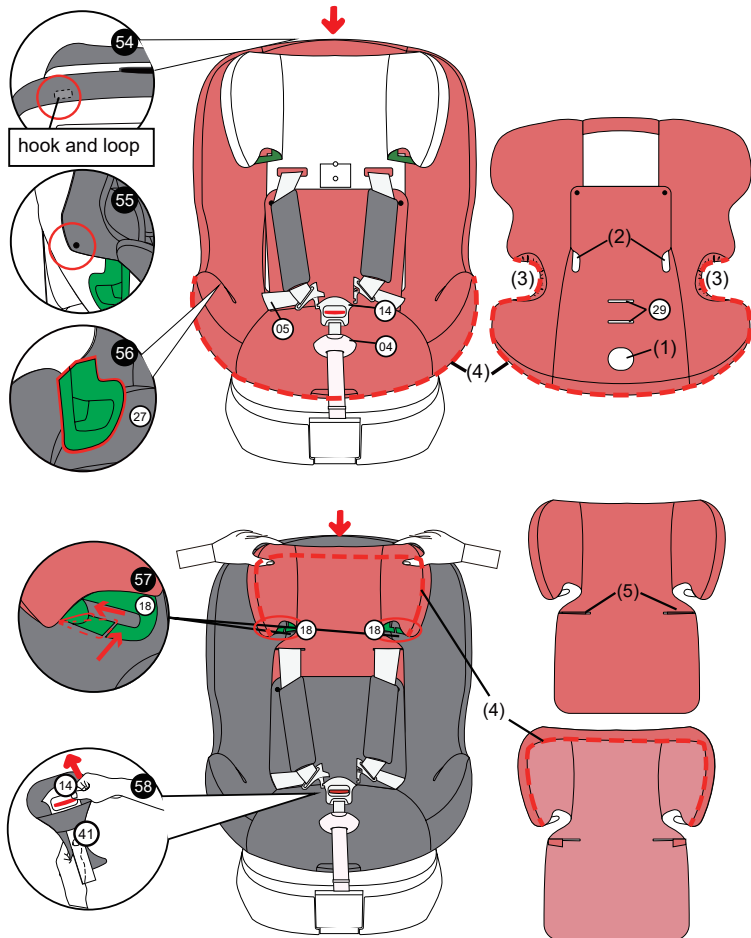



## 4.0 Demontage und Montage der Stoffabdeckung

### 4.0 Disassembly and installation of cloth cover

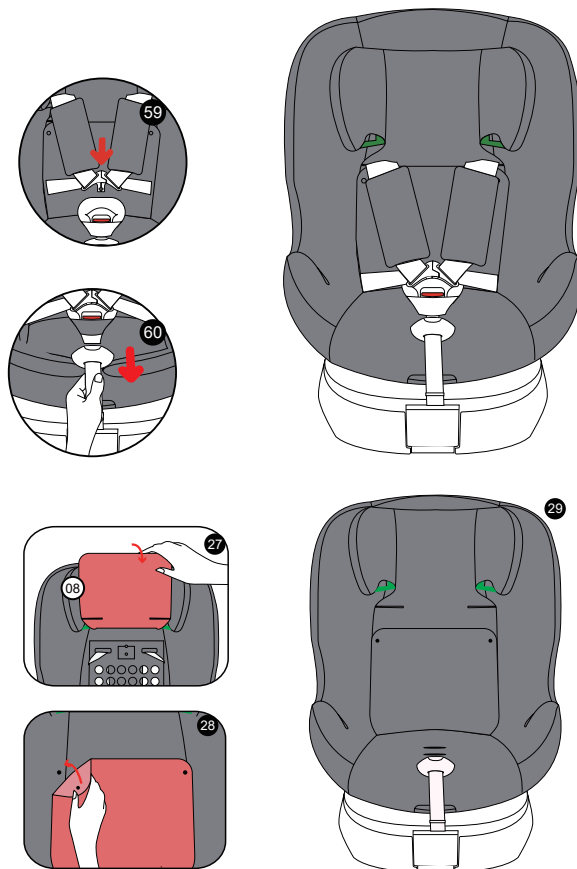

### 4.2 Installation of the cloth cover

1. Insert the cloth cover in the direction of the arrow shown, align the hole (No. 1) with the central adjuster (04), and insert the edge of the sleeve into the central adjuster and seat joint gap, 5-point seat belt buckle (14) through the housing (optional according to the body type of the child), cross belts (05) pass through (No. 2), and the edge of (No. 3) cloth cover should be stuck into the gap of adult seat belt guide (27) 55, (No. 4). The edge of the cloth cover, which is marked with the red dotted line, should be clamped into the seat connection gap. Fasten the snap buttons on the sides of the seats 55, and buckle the hook and loop fasteners on the back of the headrest. 54
2. Insert the cloth cover in the direction of the arrow shown, and, by pressing the elastic clip inside the cloth cover 57 (No.4), insert the head-part into the guide groove (18). The edge of the cloth cover, which is marked with the red dotted line, should be clamped into the seat connection gap. Pull the shoulder belts through (No 5), then connect the hook and loop fasteners with the cloth cover of the headrest.
3. Put the 5-point seat belt buckle into the crotch pad 58, connect the left and right part of the belt-tongue, and insert it into the the 5-point seat belt buckle. 59
4. Tighten the central adjuster. 60
5. Cloth cover installation is complete.

## 5.0 Reinigung des Stoffbezugs / 6.0 Wartung des 5-Punkt Gurtschlosses

### 5.0 Cleaning the cloth cover / 6.0 Maintenance of the 5-point buckle

#### 5.0 Reinigung des Stoffbezugs

- Der Bezug und die Kunststoffteile des Kindersitzes können mit einem feuchten Tuch unter Verwendung eines milden Reinigungsmittels und warmen Wassers gereinigt werden.
- Achten Sie darauf, dass keine Seife in das Gurtschloss oder die Einstellvorrichtungen gelangt.
- Verwenden Sie keine chemischen Reinigungsmittel oder Bleichmittel für die Teile des Kindersitzes.
- Vor dem Gebrauch gründlich trocknen.



#### 5.0 Cleaning the cloth cover

- *The cover and plastic parts of the child seat can be cleaned with a wet cloth using a mild detergent and warm water.*
- *Ensure no soap gets into the buckle or adjusters.*
- *Do not use chemical cleaners or bleach on any part of the car seat.*
- *Dry thoroughly before use.*

#### 6.0 Wartung des 5-Punkt-Gurtschlosses

Ein defektes Gurtschloss kann zu Verletzungen führen. Verwenden Sie KEIN ÖL oder andere Schmiermittel für Teile des 5-Punkt-Gurtschlosses. Fehlfunktionen des Gurtschlosses werden in der Regel durch eine Ansammlung von Verunreinigungen wie Essenskrümeln oder anderen kleinen Partikeln verursacht.

Es gibt folgende Anzeichen für eine Fehlfunktion des Gurtschlosses:

- Die Verschlüsse des Gurtschlosses lassen sich nur langsam öffnen, wenn der rote Freigabeknopf gedrückt wird.
- Die Schnallenverschlüsse rasten nicht sicher in der Schnalle ein (d. h. sie werden wieder ausgeworfen, wenn Sie versuchen, sie hineinzudrücken).
- Die Schnallenverschlüsse rasten ohne ein hörbares „Klicken“ ein.
- Die Schnallenverschlüsse lassen sich nur schwer einführen (Sie spüren einen Widerstand).
- Der Verschluss öffnet sich NUR bei extremer Krafteinwirkung.

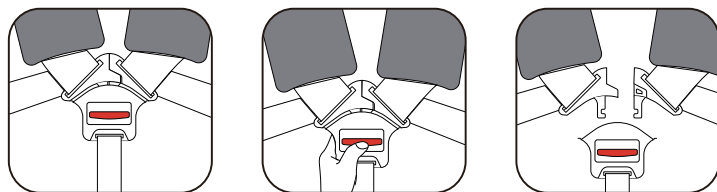

#### 6.0 Maintenance of the 5-point buckle

*Buckle failure can cause injury. DO NOT use oil or other lubricants on any part of the 5-point harness buckle. Buckle malfunctions are usually caused by a build-up of debris such as food crumbs or other small particles.*

*Signs of buckle malfunction as below:*

- *The buckle latches are slow to release when the red release button is pressed.*
- *The buckle latches will not lock into the buckle securely (i.e. they are ejected again if you try to push them in).*
- *The buckle latches engage without an audible „click“*
- *The buckle latches are difficult to insert (you will feel resistance)*
- *The buckle opens ONLY when extreme force is applied.*

## 7.0 Garantie

### 7.0 Guarantee

## 7.0 Garantie

- Alle unsere Produkte bestehen aus den besten Materialien und werden unter strengsten Qualitätskontrollen hergestellt.
- Wir garantieren alle unsere Produkte oder Teile davon für einen Zeitraum von zwei (2) Jahren ab dem Kaufdatum gegen Herstellungsfehler.
- Zu Garantiezwecken benötigen wir einen Kaufnachweis. Wir empfehlen, die Quittung für Ihr Produkt an einem sicheren Ort aufzubewahren.

### Ausschlüsse:

Nehmen Sie KEINE Ergänzungen oder Veränderungen an diesem Produkt vor.

Verwenden Sie NIEMALS Ersatzteile, die nicht vom Hersteller empfohlen oder geliefert werden.

- Sollten Änderungen an diesem Kindersitz vorgenommen werden, erlischt die Garantie, da nur der Hersteller befugt ist, Änderungen an diesem Kindersitz vorzunehmen und alle erforderlichen Originalteile zu liefern.
- Die normale Abnutzung des Stoffes und/oder das Verblässen der Farbe durch den Gebrauch werden von dieser Garantie nicht abgedeckt.
- Diese Garantie gilt nicht für Schäden, die durch unsachgemäßen Gebrauch des Produkts verursacht werden, oder für Unfallschäden.
- Für jegliche Ansprüche im Zusammenhang mit dieser Kindersitzgarantie empfehlen wir Ihnen, sich an Ihren Händler zu wenden, der Sie über das weitere Vorgehen beraten wird.

## 7.0 Guarantee

- *All our products are made from the finest quality materials and are manufactured under the strictest quality controls.*
- *We guarantee all our products or parts thereof, for a period of two (2) years from the date of purchase against manufacturing defects.*
- *For guarantee purposes we will require proof of purchase. We recommend that the receipt for your product is kept in a safe place.*

### Exclusions:

*DO NOT add to or modify this product in any way.*

*NEVER use spare parts that are not recommended or supplied by the manufacturer.*

- *Should any modification be made to this child car seat, this guarantee shall be invalidated, the manufacturer solely being authorized to make any modifications to this child safety seat and to provide all necessary original parts.*
- *Fabric normal wearing and/or colour fading as a result of its use are not covered by this guarantee.*
- *This guarantee is not effective against damages caused as a result of incorrect usage of the product or against accidental damages.*
- *For any claim related with this child car seat guarantee we suggest to contact your retailer who will advise you how to proceed.*

## 8.0 Pflege & Instandhaltung

### 8.0 Care & maintenance

#### Wichtig:

Der Bezug ist ein Sicherheitsmerkmal des Kindersitzes. Der Kindersitz sollte nie ohne Bezug verwendet werden. Setzen Sie Ihr Kind keinem Sicherheitsrisiko aus, indem Sie Sitzbezüge verwenden, die nicht im Lieferumfang enthalten sind, oder vom Hersteller freigegeben wurden.

#### Important:

*The cover is a safety feature of the child seat. The child seat should never be used without the cover. Do not expose your child to a security risk using seat covers, that are not supplied or approved by the manufacturer.*

#### Pflegeanleitung:

Der Kindersitzbezug ist abnehmbar und bei 30°C waschbar. Nur lufttrocknen.

#### Care Instructions:

*The child seat cover is removable and washable at 30° C. Only air drying.*

Schonwaschgang  
bis 30° C



Gentle wash  
at 30° C

Nicht  
bleichen!



Do not  
bleach!

nicht im Trockner  
trocknen!



Do not tumble dry!

Nicht bügeln!



Do not iron!

Nicht  
trockenreinigen



Do not  
dry clean!

#### Sicherheitsmerkmale nach europäischer Norm Safety features according to european standards

Gemäß den europäischen Sicherheitsstandards sind die Anforderungen an die Sicherheit von Kindersitzen in europäischen Ländern viel höher. Der aktuelle ECE R129 gilt seit 2013. Unter realistischen Bedingungen wurden Kindersitze in Unfallsituationen getestet und als Resultat strenge Auflagen für die Sicherheit von Kindersitzen entwickelt. Vor allem wegen den Anforderungen an den Kopfschutz sowie den Seitenaufprallschutz und das Gurtsystem handelt es sich um eine der strengsten Normen der Welt.



*According to European safety standards the requirements regarding children seats are much higher in European countries. The current ECE R129 standard became effective in 2013. More strict regulations on the safety of children seats were developed as a result of testing the child seats under real conditions and crash tests. Especially because of the requirements regarding head protection, side impact protection and retaining system this is one of the most strict standards in the world.*

 **petex**<sup>®</sup>  
Der starke Autoausstatter

**PETEX Auto-Ausstattungs-GmbH**  
Lauterbachstraße 44  
D-84307 Eggenfelden

E-Mail: [service@petex.de](mailto:service@petex.de)